



300.142

Bedienungsanleitung

Transportwagen / Plattformwagen

Seite 1 bis 2

D/A/CH

Instruction manual

Trolley / Platform trolley

from page 3 to 4

GB/UK

Mode d'emploi

Chariot de transport / plateau du chariot

de page 5 à page 6

F/B/CH

Bedieningshandleiding

Transportwagen / platformwagen

blz. 13 t/m 14

NL/B

Instrukcja obsługi

Wózek transportowy / wózek platformowy







strony od 21 do 22

PL

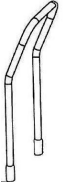
TECHNISCHE DATEN:

- | | |
|------------------------------|------------------------------------------|
| Bezeichnung: | ● Transportwagen / Plattformwagen |
| Artikelnummer: | ● 300.142 |
| Ausführung: | ● Chromnickelstahl |
| Abmessungen: | ● B 560 x T 1050 x H 925 mm |
| Abmessungen Transportfläche: | ● B 560 x T 940 mm |
| Tragfähigkeit: | ● 200 kg |
| Gewicht: | ● 14,4 kg |

Lieferumfang / Teilebezeichnung

	1 x Bord
	1 x Bügelgriff
	2 x Lenkrollen, Ø 125 mm
	2 x feste Rollen, Ø 125 mm
	16 x Unterlegscheiben 16 x Federringe 16 x M6*25 Inbusschrauben
	} für Rollenmontage
	2 x Unterlegscheiben 2 x Federringe 2 x M8*30 Inbusschrauben
	} für Bügelgriffmontage
	Inbusschlüssel

MONTAGEANLEITUNG:

- Packen Sie die einzelnen Teile aus und kontrollieren Sie die gelieferten Teile auf Vollständigkeit. Entsorgen Sie sämtliches Verpackungsmaterial.
- Beginnen Sie den Aufbau des Transportwagens mit der Befestigung der Rollen am Bord. Legen Sie hierzu das Bord auf den Boden. Montieren Sie die Lenkrollen mithilfe der beiliegenden Inbusschrauben an dem Ende des Bordes, wo auch der Bügel befestigt werden soll. Legen Sie eine Unterlegscheibe und einen Federring zwischen den Inbusschrauben und dem Bord.
- Montieren Sie die festen Rollen an dem anderen Ende des Bordes mithilfe der beiliegenden Inbusschrauben, Unterlegscheiben und Federringe. Ziehen Sie die Inbusschrauben mit dem Inbusschlüssel fest.

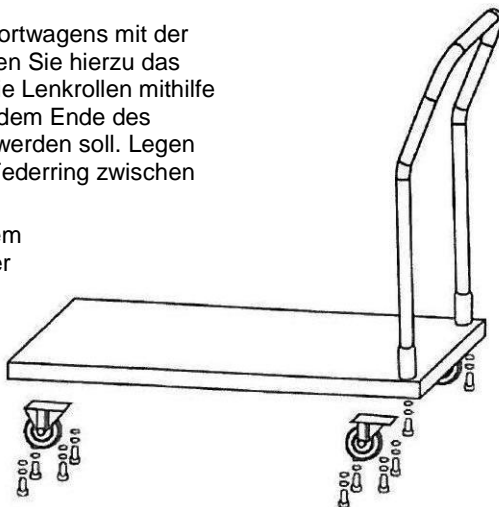

- Legen Sie dann das Bord mit den Rollen auf die Seite und schrauben Sie den Bügelgriff mit den beiliegenden Inbusschrauben, Unterlegscheiben und Federringen am Bord fest.
- Stellen Sie den Transportwagen vorsichtig auf den Boden. Prüfen Sie die Standfestigkeit des Transportwagens. Ziehen Sie bei Bedarf die Inbusschrauben mit dem Inbusschlüssel fest nach.



HINWEIS!

Entfernen Sie die Schutzfolie nach der Montage!

- Verwenden Sie zur Reinigung des Transportwagens ausschließlich ein weiches Tuch und mildes Reinigungsmittel.
- Benutzen Sie **niemals** scheuernde Reiniger, welche die Oberfläche zerkratzen könnte.

Bartscher GmbH
Franz-Kleine-Str. 28
D-33154 Salzkotten
Germany







Tel.: +49 (0) 5258 971-0
Fax: +49 (0) 5258 971-120

Service-Hotline: 0180 5 971 197
(14ct/Min. aus dem deutschen Festnetz)

TECHNICAL DATA:

Name:	<ul style="list-style-type: none"> ● Trolley / Platform trolley
Code number:	<ul style="list-style-type: none"> ● 300.142
Material:	<ul style="list-style-type: none"> ● Chrome nickel steel
Size:	<ul style="list-style-type: none"> ● W 560 x D 1050 x H 925 mm
Platform size:	<ul style="list-style-type: none"> ● W 560 x D 940 mm
Carrying capacity:	<ul style="list-style-type: none"> ● 200 kg
Weight:	<ul style="list-style-type: none"> ● 14.4 kg

Range of delivery / names of elements

	1 x plate	
	1 x handle	
	2 x swivel castors, Ø 125 mm	
	2 x fixed castors, Ø 125 mm	
	16 x washers 16 x spring washers 16 x M6*25 Allen bolts	}
		For mounting the castors
	2 x washers 2 x spring washers 2 x M8*30 Allen bolts	}
		For mounting the handle
	Hex wrench	

ASSEMBLY INSTRUCTIONS:

- Unpack the individual elements and verify that all parts are complete. Remove all packaging materials.
- Installation of the trolley should start by attaching the castors to the plate. To do this, place the plate on the floor. Install the swivel castors with the enclosed Allen bolts at the end of the plate, where the handle will be mounted. Between the bolt head and plate place a washer and a spring washer.
- Attach the fixed castors at the other end of the plate using the Allen bolts, washers and spring washers. Tighten the bolts with the hex wrench.

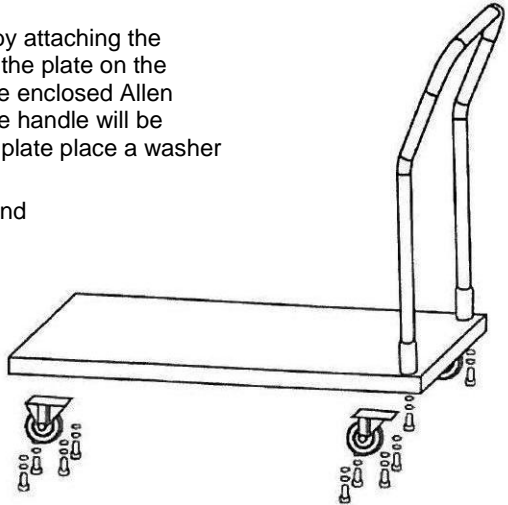

- Place the plate with wheels on one side, and firmly screw the handle to the plate with the Allen bolts, washers and spring washers.
- Carefully set the trolley on the floor. Check the stability of the trolley. If necessary, tighten the Allen bolts with the hex wrench.



NOTE!

After assembly remove the protective film!

- Use only a soft cloth and a gentle liquid cleanser to clean the trolley.
- **Never** use abrasive agents that could scratch the surface.







Bartscher GmbH
Franz-Kleine-Str. 28
D-33154 Salzkotten
Germany

phone: +49 (0) 5258 971-0
fax: +49 (0) 5258 971-120

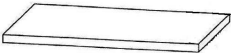
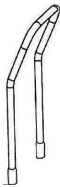
DONNEES TECHNIQUES:

Nom:	● Chariot de transport / plateau du chariot
Numéro de l'article:	● 300.142
Finition:	● acier inoxydable
Dimensions:	● larg. 560 x prof. 1050 x haut. 925 mm
Dimensions de la surface de transport:	● larg. 560 x prof. 940 mm
Charge utile:	● 200 kg
Poids:	● 14,4 kg

Fournitures / nom des éléments

	1 x plateau	
	1 x poignée	
	2 x roues dirigeables, Ø 125 mm	
	2 x roues fixes, Ø 125 mm	
	16 x rondelles 16 x rondelles élastiques 16 x M6*25 vis Allen	} Pour le montage des roues
	2 x rondelles 2 x rondelles élastiques 2 x M8*30 vis Allen	
	Clé Allen à 6 pans	} Pour le montage de la poignée

INSTRUCTION DE MONTAGE:

- Déballer tous les éléments et vérifier si l'ensemble est complet. Retirer tout le film d'emballage.
- Commencer le montage du chariot de transport par la fixation des roues sur le plateau. Pour ce faire, déposer le plateau sur le sol. Monter les roues dirigeables à l'aide des vis Allen fournies à l'extrémité du plateau, à l'endroit où la poignée sera montée. Placer les rondelles et les rondelles élastiques entre la vis et le plateau.
- Monter les roues fixes à l'autre extrémité du plateau à l'aide des vis Allen fournies, des rondelles et des rondelles élastiques. Serrer les vis Allen à l'aide de la clé Allen à 6 pans.

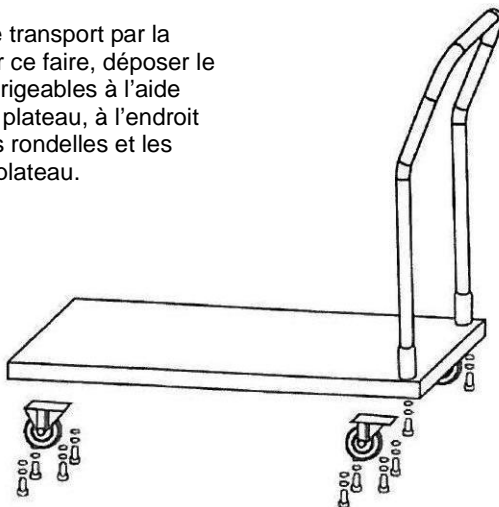

- Laisser le plateau avec les roues sur le côté et visser fortement la poignée au plateau à l'aide des vis Allen, des rondelles et des rondelles élastiques.
- Déposer prudemment le chariot de transport sur le sol. Vérifier la stabilité du chariot de transport. Si nécessaire, resserrer les vis à l'aide de la clé Allen à 6 pans.



REMARQUE !

En fin de montage, retirer le film de protection!

- Pour nettoyer le chariot de transport, utiliser une lavette souple et un produit de nettoyage délicat.
- **Ne jamais** utiliser de produits à récurer qui pourraient rayer les surfaces du chariot.







Bartscher GmbH
Franz-Kleine-Str. 28
D-33154 Salzkotten
Allemagne

Tél.: +49 (0) 5258 971-0
Fax: +49 (0) 5258 971-120

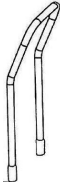
TECHNISCHE GEGEVENS:

Naam:	<ul style="list-style-type: none"> • Transportwagen / platformwagen
Artikelnummer:	<ul style="list-style-type: none"> • 300.142
Uitvoering:	<ul style="list-style-type: none"> • chroomnikkelstaal
Afmetingen:	<ul style="list-style-type: none"> • B 560 x D 1050 x H 925 mm
Afmetingen van het transporteervlak:	<ul style="list-style-type: none"> • B 560 x D 940 mm
Draagvermogen:	<ul style="list-style-type: none"> • 200 kg
Gewicht:	<ul style="list-style-type: none"> • 14,4 kg

Inhoud van de levering / naam elementen

	1 x plaat
	1 x handgreep
	2 x zwenkwielen, Ø 125 mm
	2 x vaste wielen, Ø 125 mm
	16 x beschermringetjes 16 x verende beschermringetjes 16 x M6*25 inbusschroeven
	
	
	2 x beschermringetjes 2 x geveerde beschermringetjes 2 x M8*30 inbusschroeven
	Zeskantige inbussleutel

MONTAGEHANDLEIDING:

- Pak de afzonderlijke elementen uit en controleer of alle elementen compleet zijn. Verwijder de verpakking.
- Start de montage van de transportwagen met het bevestigen van de wieltjes aan de plaat. Leg hier voor de plaat op de grond. Bevestig de zwenkwieltjes met behulp van de meegeleverde inbusschroeven aan het uiteinde van de plaat waar de handgreep wordt gemonteerd. Doe een beschermringetje en een verend beschermringetje tussen de inbusschroeven en de plaat.
- Monteer de vaste wieltjes aan het andere uiteinde van de plaat met behulp van de meegeleverde inbusschroeven, beschermringetjes en verende beschermringetjes. Draai de inbusschroeven aan met de zeskantige inbussleutel.

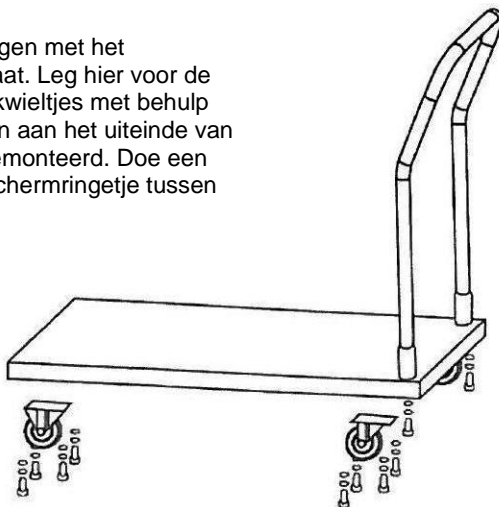

- Zet de plaat met de wieltjes op zijn kant en schroef de handgreep stevig aan de plaat vast met de inbusschroeven, beschermringetjes en de geleverde beschermringetjes
- Zet de transportwagen voorzichtig op de grond. Controleer de stabiliteit van de transportwagen. Draai indien nodig de inbusschroeven aan met de zeskantige inbussleutel.



AANWIJZING!

Verwijder na afloop van de montage de beschermfolie!

- Gebruik voor het schoonmaken van de transportwagen uitsluitend een zacht doekje en een mild schoonmaakmiddel.
- **Nooit** schuurmiddelen gebruiken die krassen kunnen veroorzaken op het oppervlak.







Bartscher GmbH
Franz-Kleine-Str. 28
D-33154 Salzkotten
Duitsland

Tel.: +49 (0) 5258 971-0
Fax: +49 (0) 5258 971-120

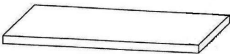
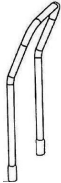
DANE TECHNICZNE:

Nazwa:	<ul style="list-style-type: none"> • Wózek transportowy / wózek platformowy
Numer artykułu:	<ul style="list-style-type: none"> • 300.142
Wykonanie:	<ul style="list-style-type: none"> • stal chromowo-niklowa
Wymiary:	<ul style="list-style-type: none"> • szer. 560 x gł. 1050 x wys. 925 mm
Wymiary powierzchni transportowej:	<ul style="list-style-type: none"> • szer. 560 x gł. 940 mm
Nośność:	<ul style="list-style-type: none"> • 200 kg
Waga:	<ul style="list-style-type: none"> • 14,4 kg

Zakres dostawy / nazwa elementów

	1 x płyta	
	1 x uchwyt	
	2 x kółko skrętne, Ø 125 mm	
	2 x kółko stałe, Ø 125 mm	
	16 x podkładka 16 x podkładka sprężysta 16 x M6*25 śruba imbusowa	} Do montażu kótek
	2 x podkładka 2 x podkładka sprężysta 2 x M8*30 śruba imbusowa	
	Klucz trzpieniowy sześciokątny	

INSTRUKCJA MONTAŻU:

- Wypakować pojedyncze elementy i sprawdzić, czy wszystkie elementy są kompletne. Usunąć opakowanie.
- Montaż wózka transportowego należy zacząć od umocowania kółek do płyty. W tym celu płytę położyć na podłodze. Zamontować kółka skrętne za pomocą dołączonych śrub imbusowych na końcu płyty, tam, gdzie będzie zamontowany uchwyt. Między śrubą imbusową a płytą podłożyć podkładkę i podkładkę sprężystą.
- Zamontować kółka stałe na drugim końcu płyty za pomocą dołączonych śrub imbusowych, podkładek i podkładek sprężystych. Dokręcić śruby imbusowe kluczem trzpieniowym, sześciokątnym.

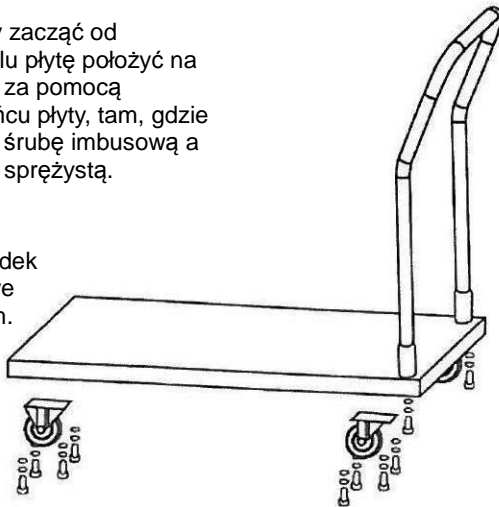

- Odłożyć płytę z kółkami na bok, a uchwyt mocno przykręcić do płyty śrubami imbusowymi z podkładkami i podkładkami sprężystymi.
- Ustawić ostrożnie wózek transportowy na podłodze. Sprawdzić stabilność wózka transportowego. W razie potrzeby dokręcić śruby imbusowe kluczem trzpieniowym, sześciokątnym.



WSKAZÓWKA!

Po zakończeniu montażu usunąć folię ochronną!

- Do mycia wózka transportowego należy używać wyłącznie miękkiej ściereczki i delikatnego płynu czyszczącego.
- **Nigdy** nie używać środków do szorowania, które mogłyby porysować powierzchnię.

Bartscher GmbH
Franz-Kleine-Str. 28
D-33154 Salzkotten
Niemcy

Tel.: +49 (0) 5258 971-0
Fax: +49 (0) 5258 971-120